



*Modelo: Mariposa y lirio Creador/plegator: Daniel Naranjo Año: 2003*

# MARIPOSA Y LIRIO

Por: Daniel F. Naranjo V.

dfnaranjo@hotmail.com

Esta no es una figura nueva. El clásico lirio, pero esta vez con unas cuantas variaciones para esconder los estambres. Y además con una mariposa posada sobre un pétalo. Para plegar esta figura necesitaba un cuadrado sobre otro, y la mejor forma de obtenerlo fue con esta base. Si bien no es la base óptima pues llena de papel otros dos pétalos sí es por lo menos una base eficaz. Esta es una de esas figuras plegadas "por fuerza bruta" así que es un buen reto para pensar, como hacer el mismo modelo de una forma más elegante.

Usando un papel de doble faz se obtiene la mariposa de un color y la flor de otro. Espero la disfruten.

Una hoja de 28 cm de lado produce una figura de 15 cm de longitud entre dos pétalos.

Nivel de dificultad: Intermedio-simple

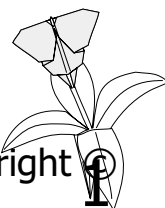
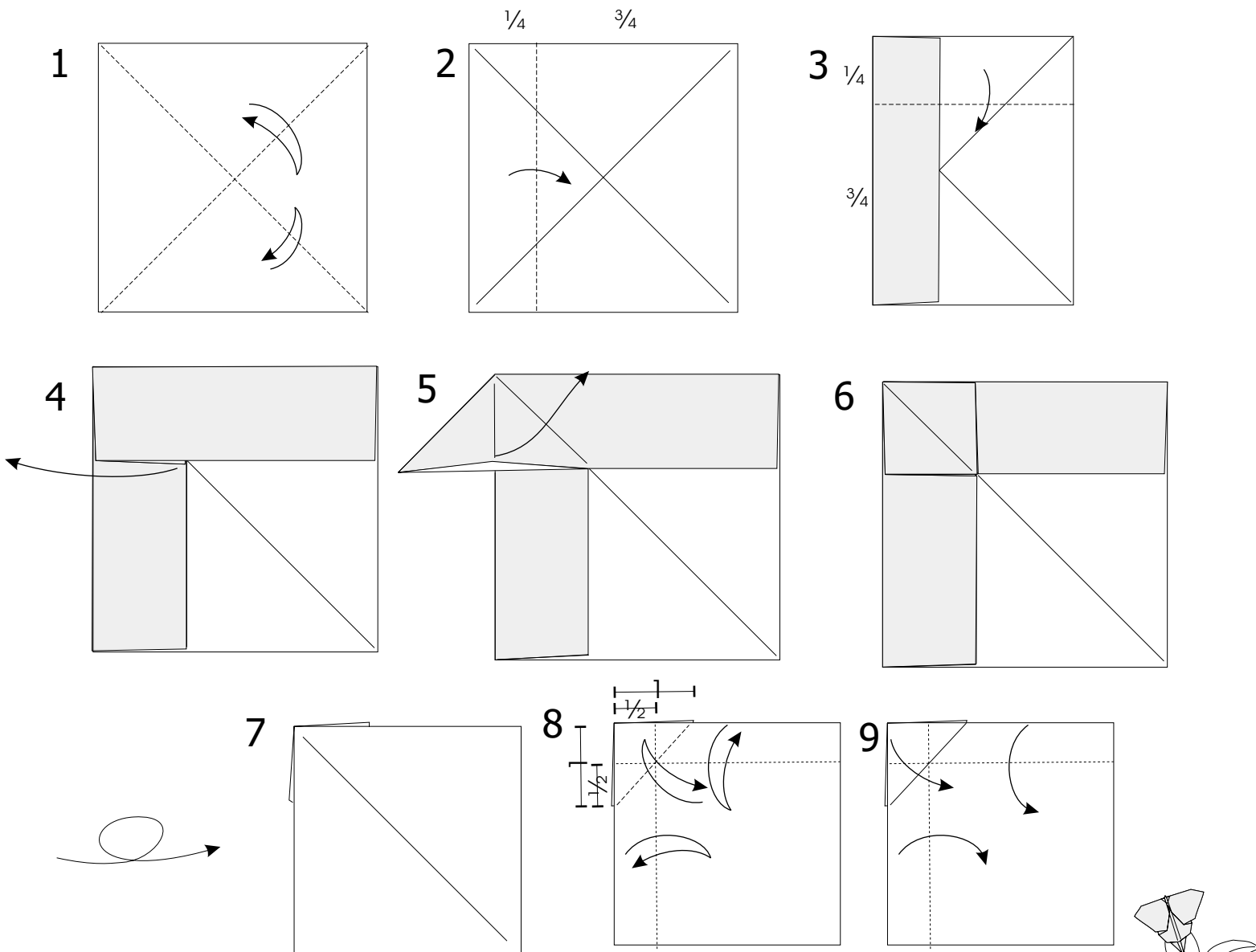

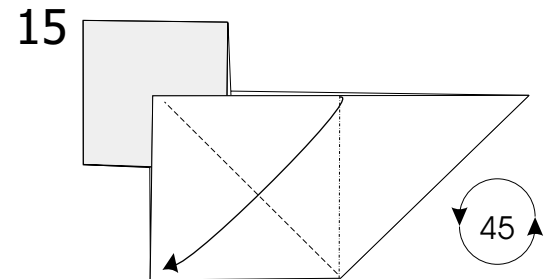
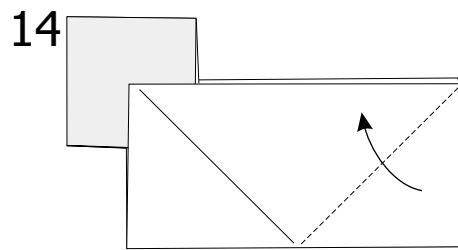
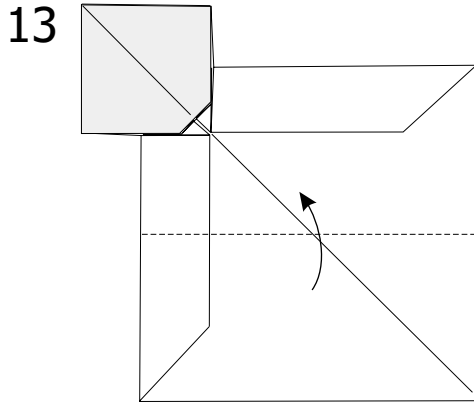
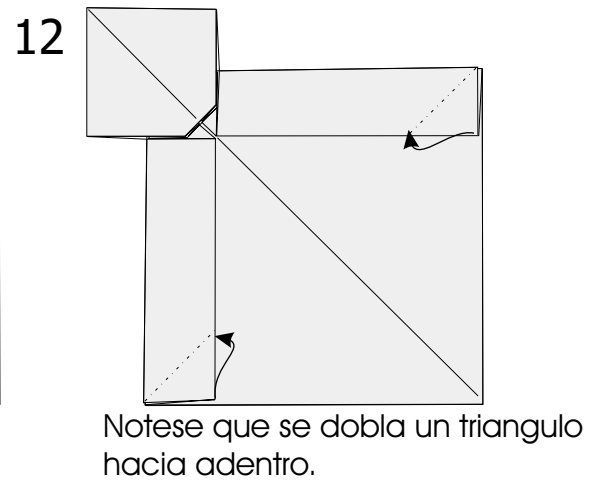
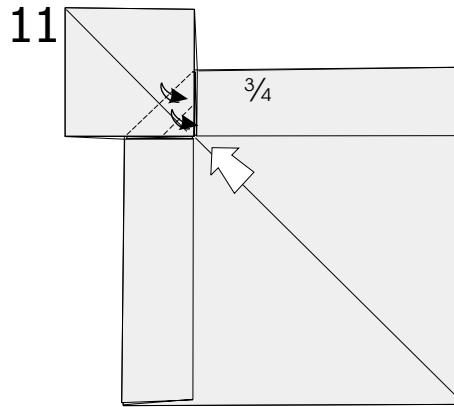
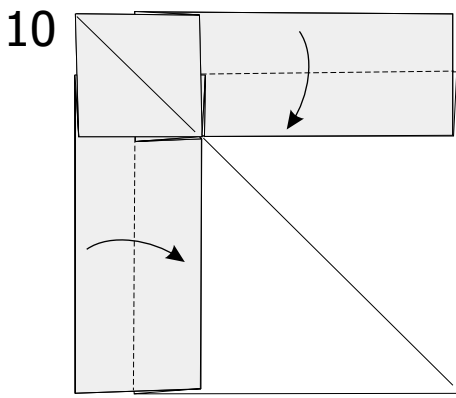

Simplemente en estos pasos buscamos una base preliminar

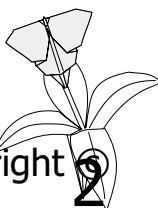
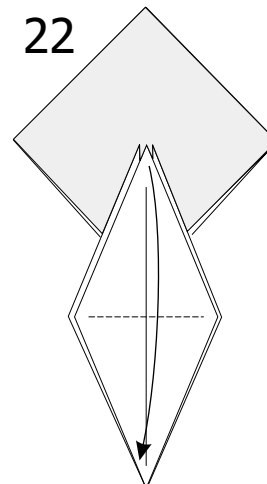
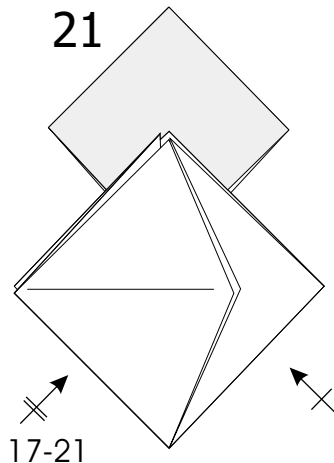
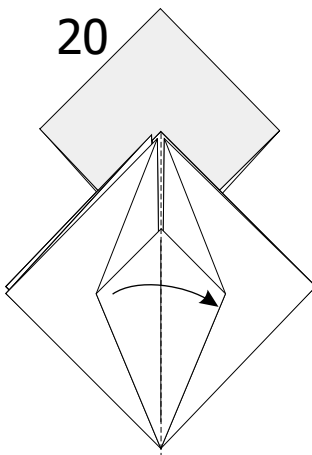
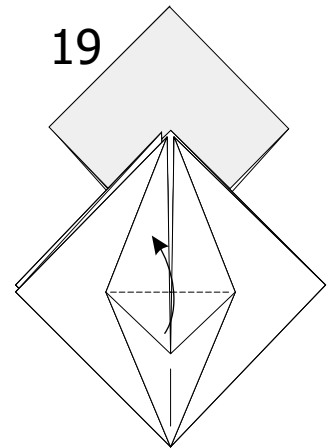
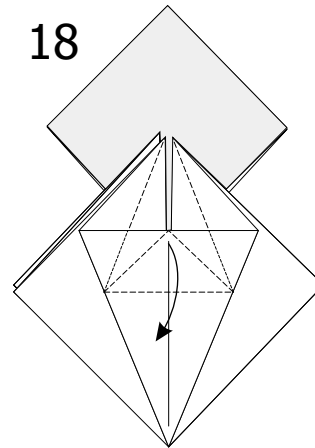
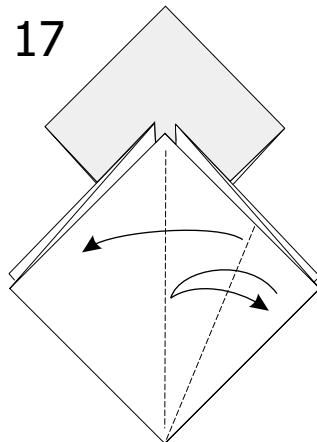
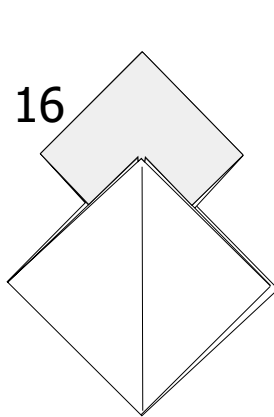

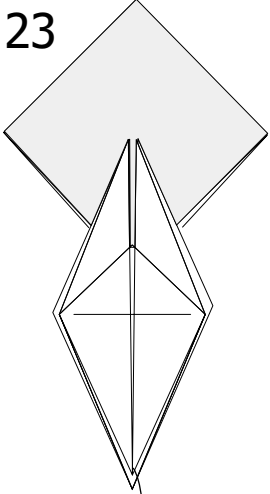

Halar este pétalo hasta el tope del papel.

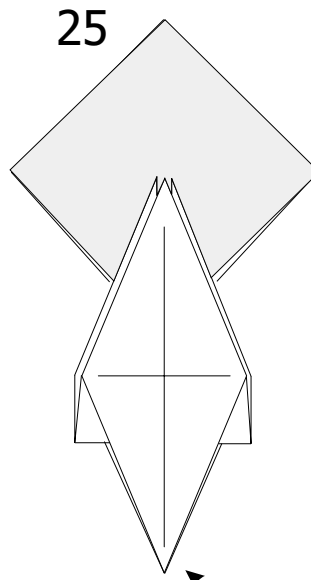
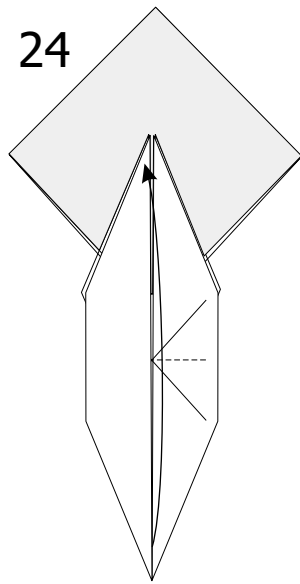

23-24 X

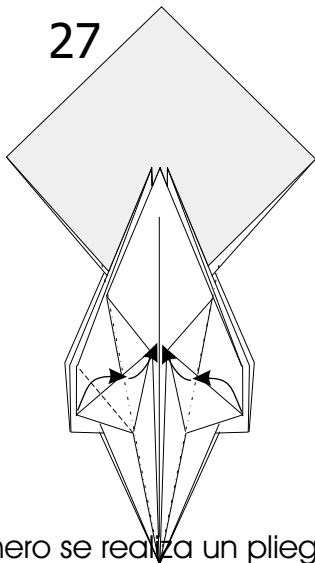
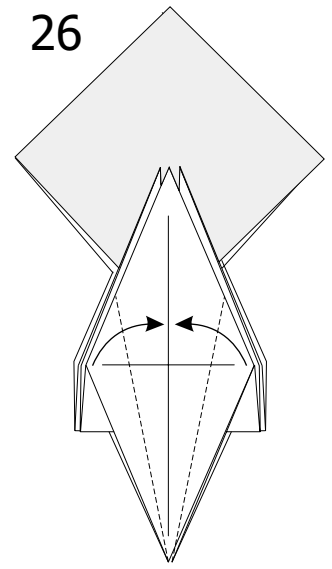

Primero se realiza un pliegue valle y luego el de montaña, hacia atrás.

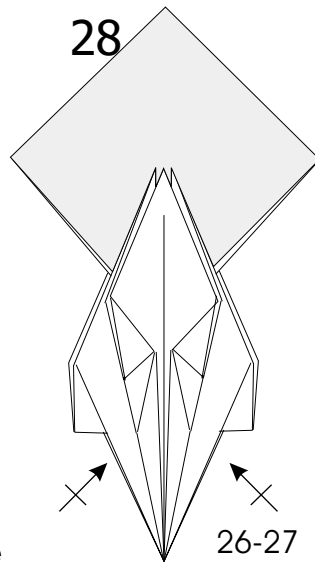

26-27



Ahora tenemos listos los cuatro pétalos. El cuadrado superior lo usaremos para plegar la mariposa.

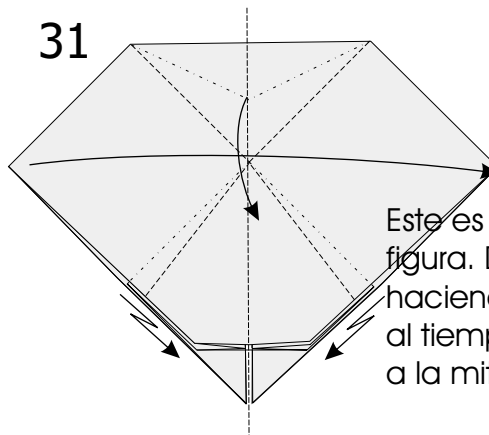
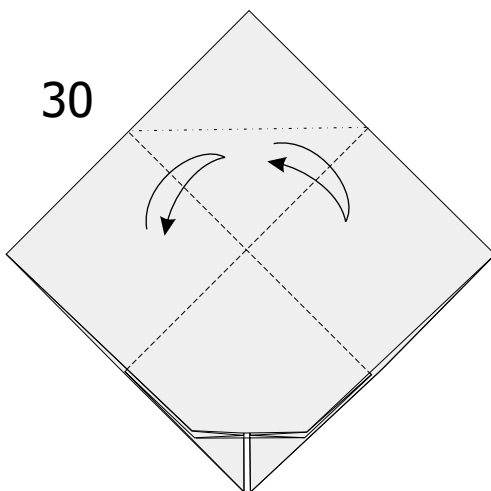

Este es el paso más difícil de la figura. Debe colapsarse, haciendo todos los dobleces al tiempo. Por último se dobla a la mitad por la línea vertical.

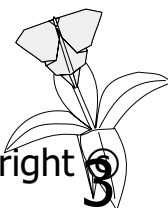

32

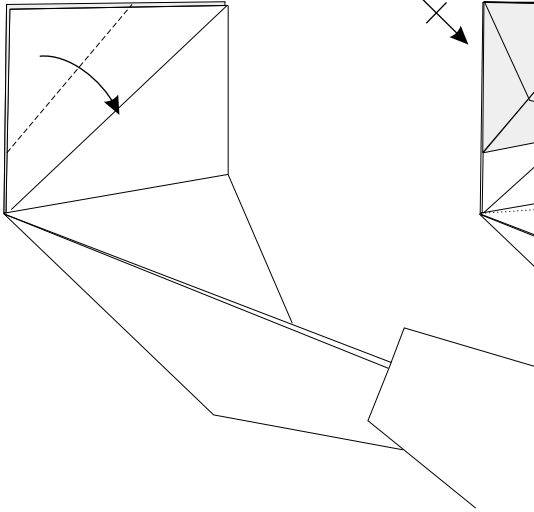

33

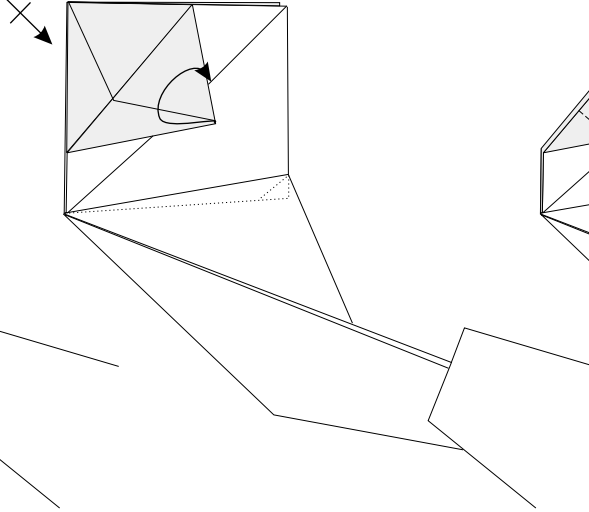

34

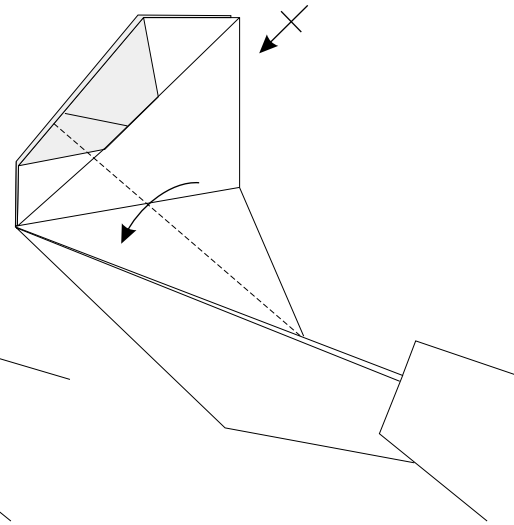

Ahora damos volumen, abrimos los pétalos y les damos una ligera curva.

El modelo terminado....

