

a) Le couvercle

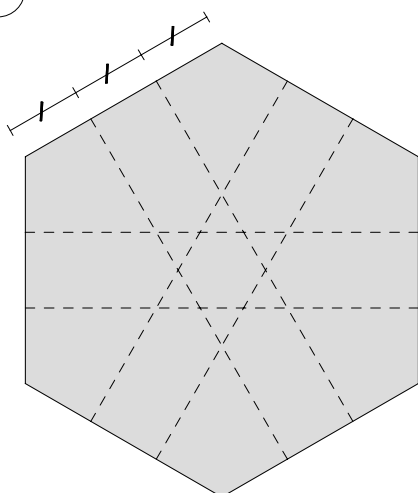

1. Plier en vallée au tiers de chaque côté.

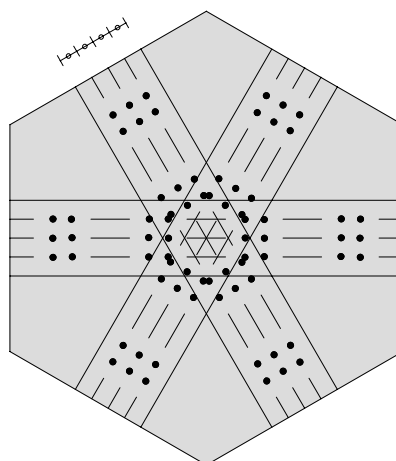

2. Marquer les neuf plis montagne.

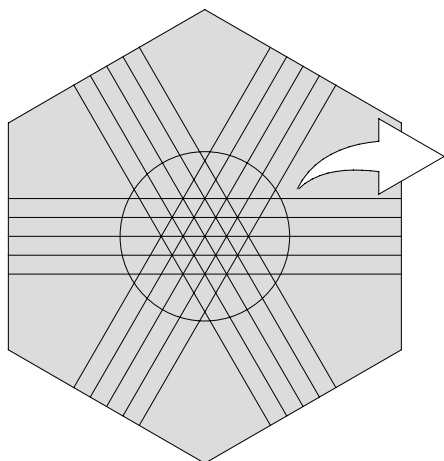

3. Zoom sur la zone centrale.

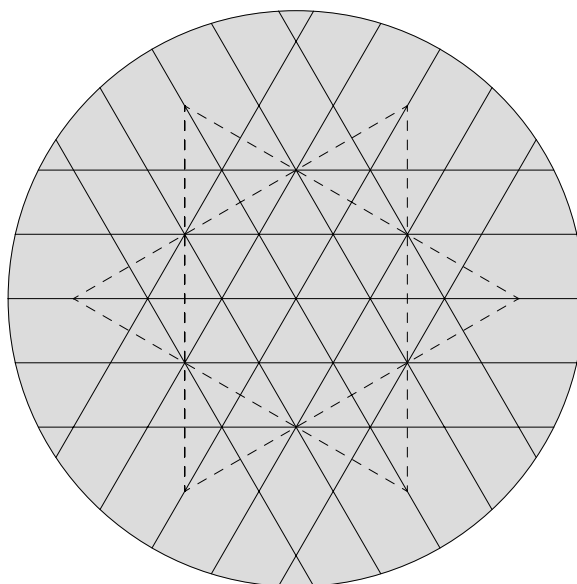

4. Marquer les six plis vallée.
Retour à la vue entière.

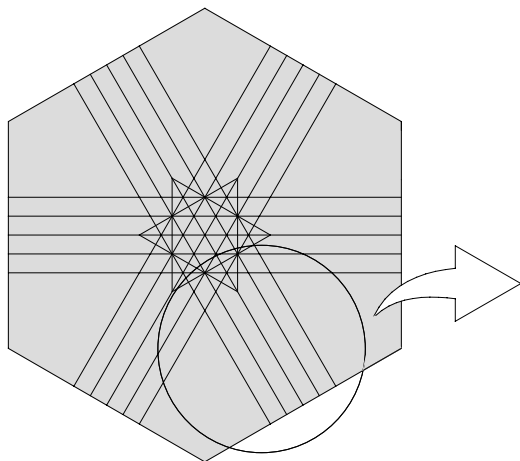

5. Zoom.

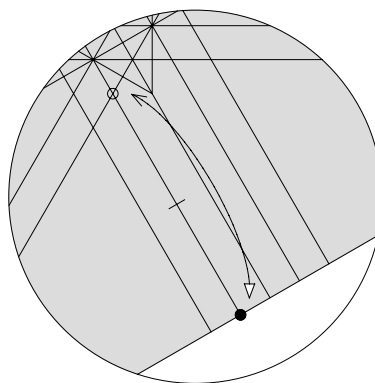

6. Marquer légèrement le repère.

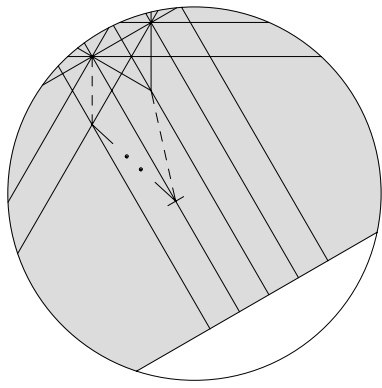

7. Marquer les deux plis vallée et le pli montagne. Retour à la vue entière.

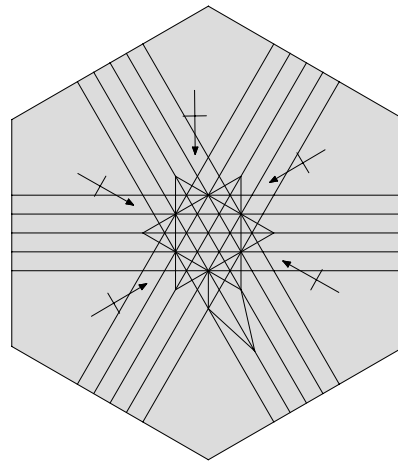

8. Répéter les étapes 6 et 7 cinq fois.

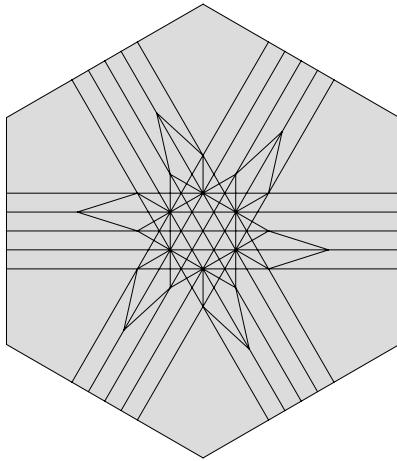

9. Retourner le modèle.

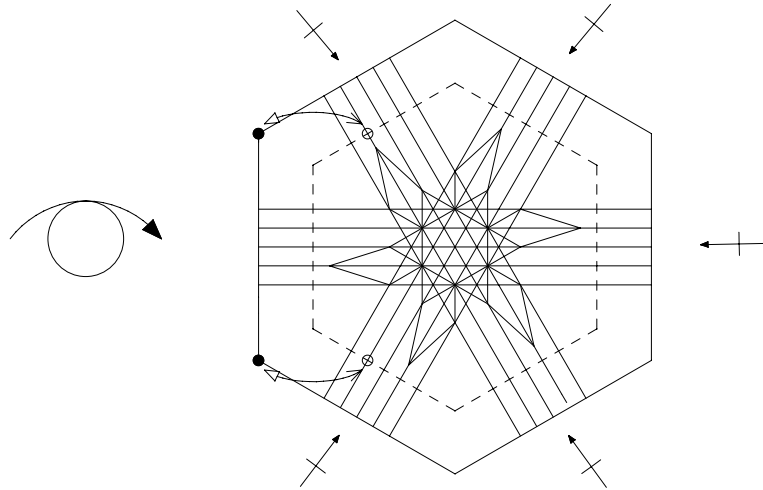

10. A l'aide des repères, créer un hexagone.

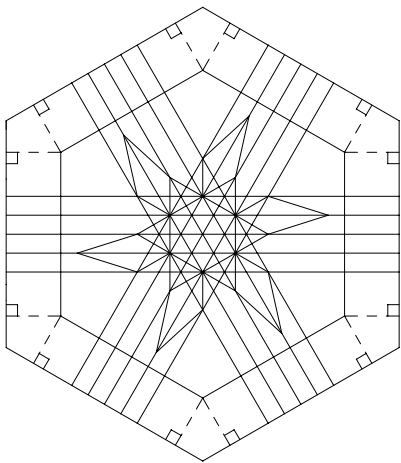

11. Marquer les douze perpendiculaires en vallée. Retourner le modèle.

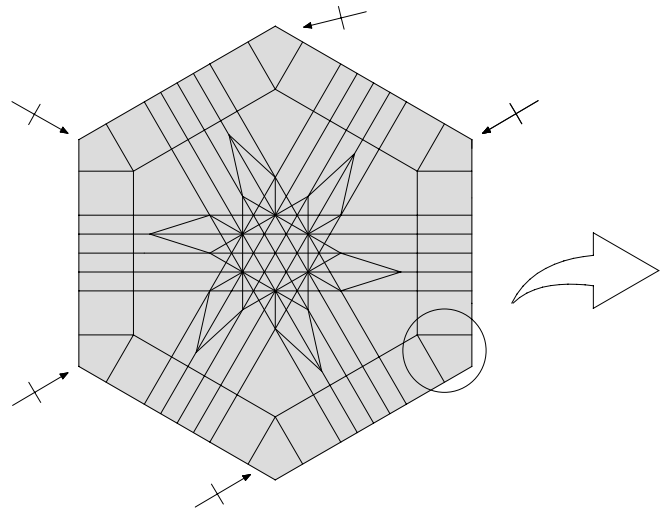

12. Zoom.

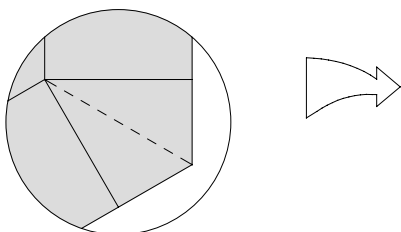

12 bis. Marquer le pli en vallée. Retour à la vue entière.

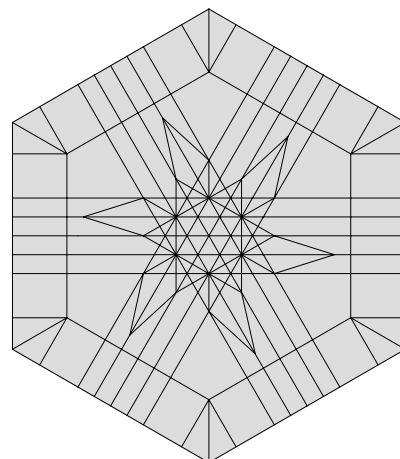

13. Le résultat. Seuls les plis utiles sont marqués aux étapes 14 à 18.

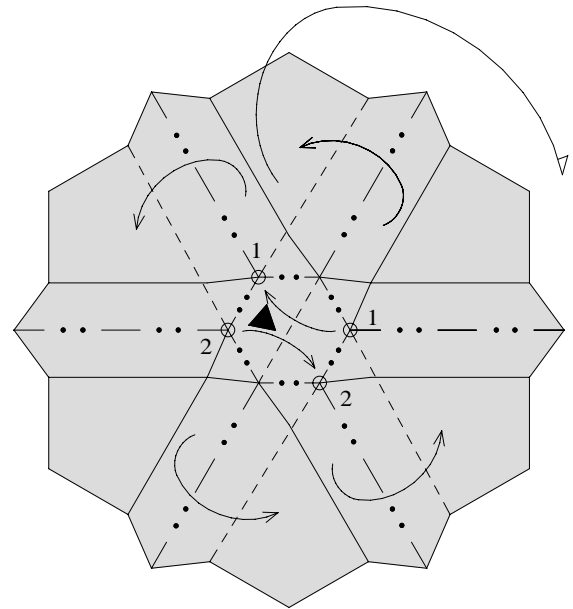
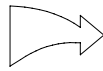
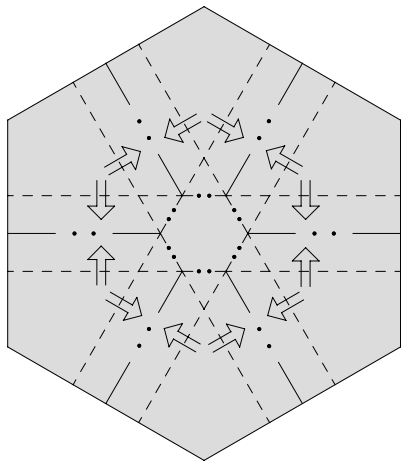

14. Rapprocher les plis vallés marqués d'une flèche.
Les plis montagne et le petit hexagone central (en montagne) se soulèvent : le modèle passe en 3D.
Vue agrandie.

15. Tenir le modèle en pinçant à droite et à gauche. Utiliser le pli vallée pour enfoncez l'hexagone central tout en rapprochant les sommets (1 - 1 et 2 - 2). Les sommets 2 seront sur le devant du modèle alors que les sommets 1 seront à l'arrière. Dans le même mouvement, rabattre les quatre volets dans le sens des flèches, tout en abaissant vers l'arrière la partie supérieure du modèle.

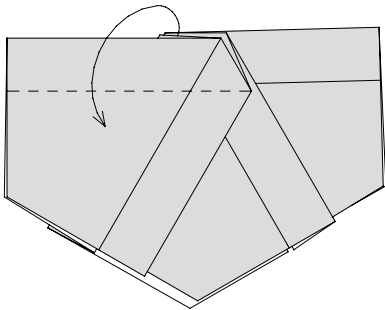

16. Le résultat du twist. Plier les 2 premières couches de gauche vers l'avant pour dégager l'hexagone central.

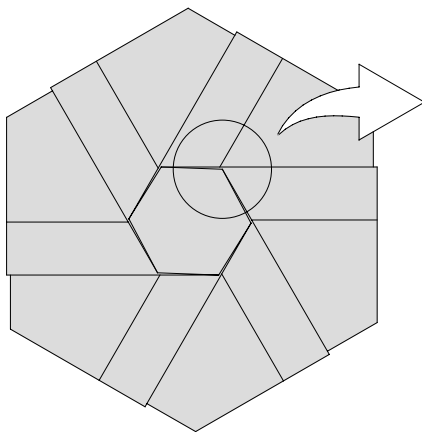
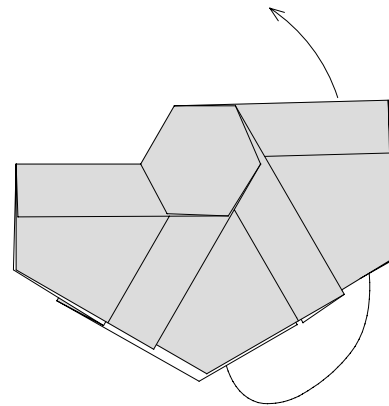

17. Relever la partie "cachée" du modèle.

18. Le résultat. Zoom.

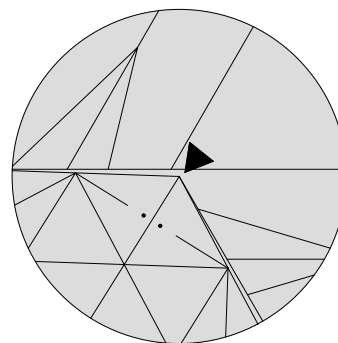

19. Effectuer un enfoncement ouvert.

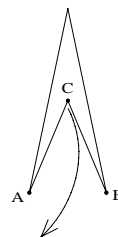
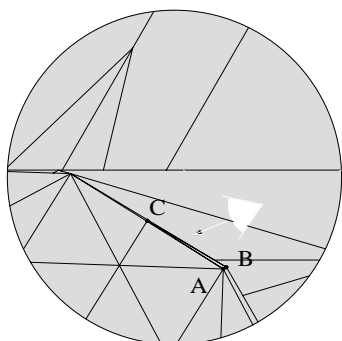

20. Vue de côté pour l'enfoncement. Le point C est sous la première couche de papier.

21. Dégager l'excès de papier vers le bas.

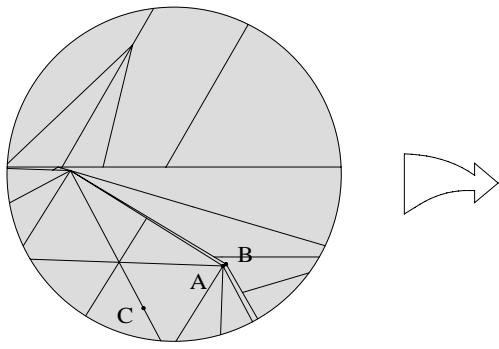

22. Le point C est toujours sous la première couche. Retour à la vue entière.

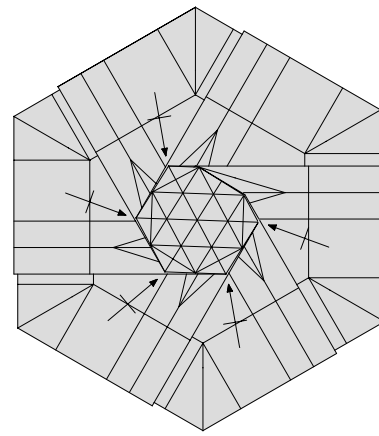

23. Refaire les étapes 19 à 22 sur les cinq autres sommets de l'hexagone central.

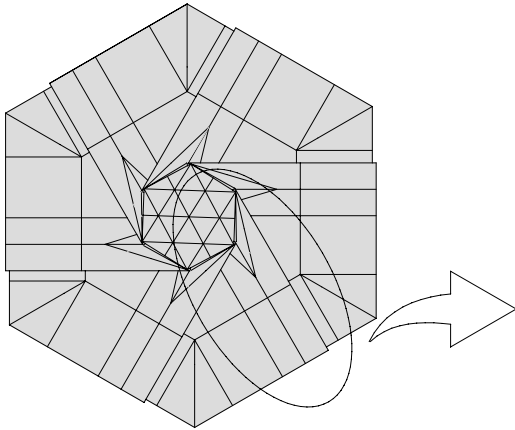

24. Zoom.

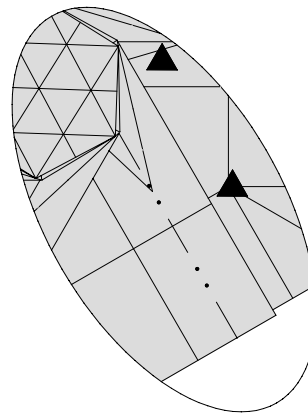

25. Effectuer un enfoncement du volet.

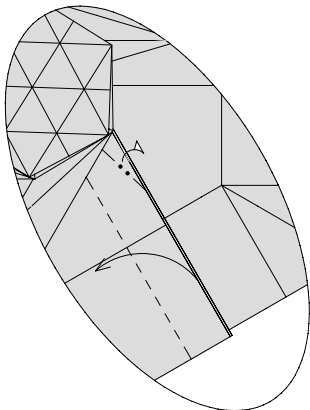

26. Rabattre la première couche vers la gauche en intégrant le pli montagne.

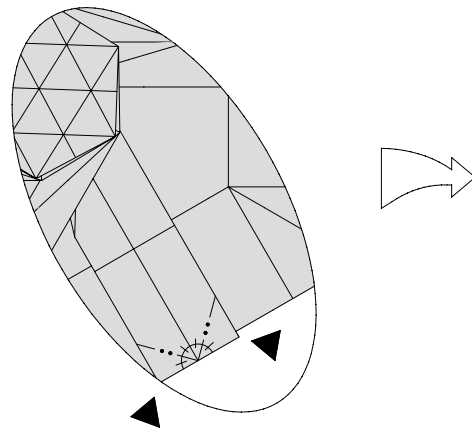

27. Effectuer deux plis inversés intérieur en suivant les bissectrices. Retour à la vue entière.

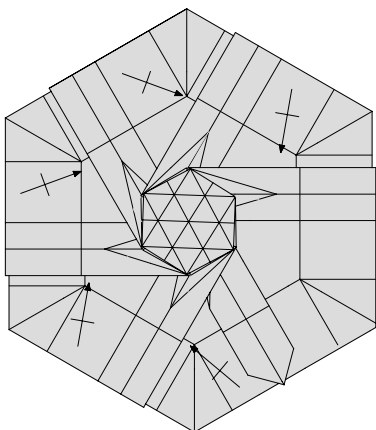

28. Refaire les étapes 25 à 27 sur les cinq autres volets.

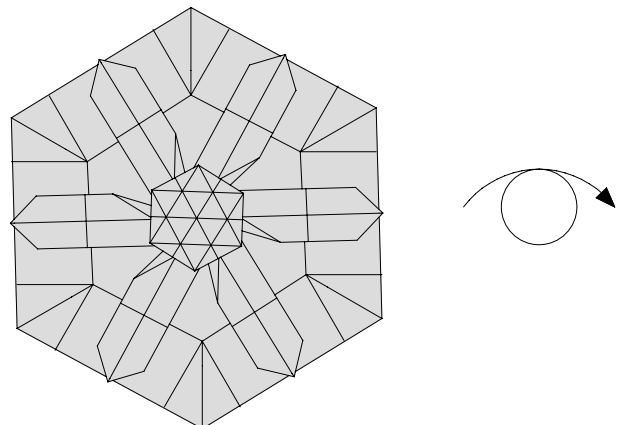

29. Le résultat. Retourner le modèle.

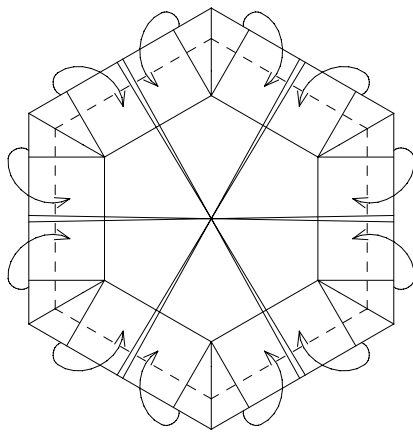

30. Plier les bords vers l'intérieur pour faire apparaître les plis inversés intérieur de l'étape 27.

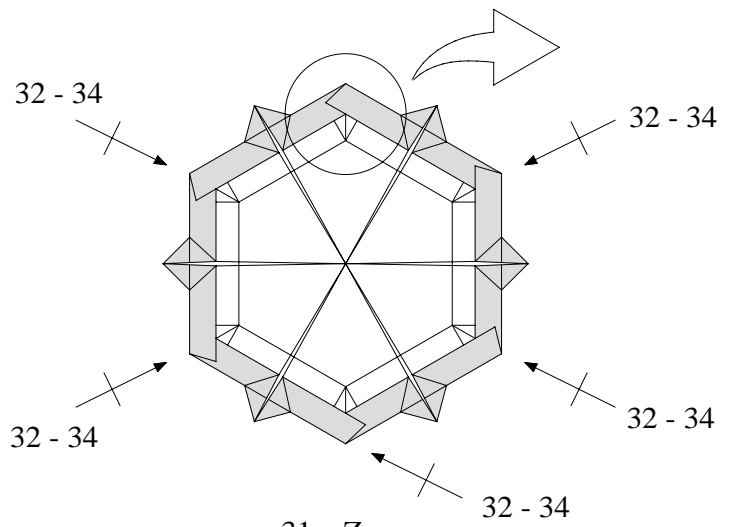

31. Zoom.

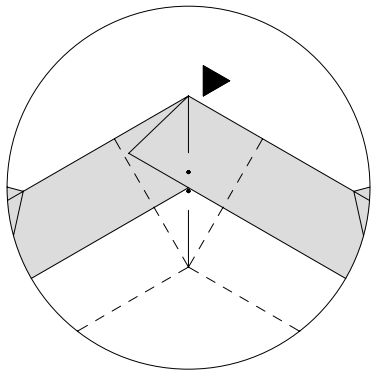

32. Redresser les bords de la boîte verticalement (pli de l'étape 10) tout en reformant les plis des étapes 11 et 12.

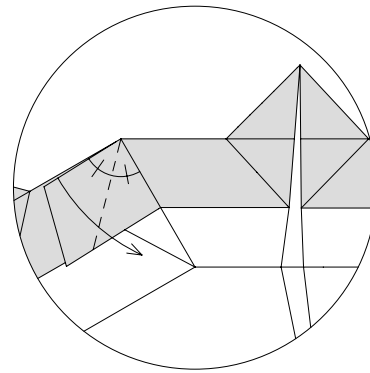

33. Plier l'excès de papier le long de la bissectrice.

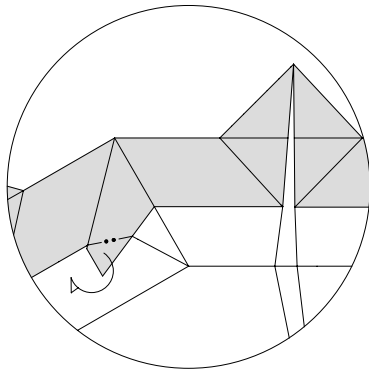

34. Glisser la petite pointe sous les épaisseurs pour verrouiller.

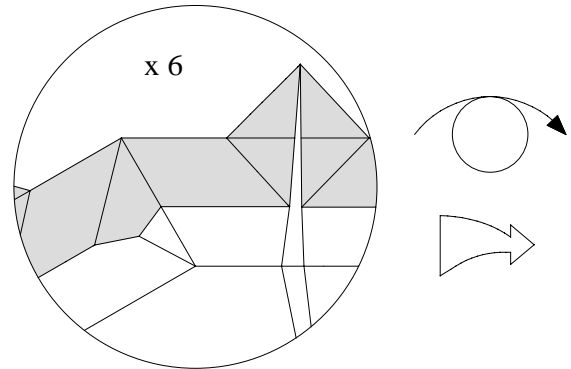

35. Le résultat. Refaire les étapes 32 à 34 aux cinq autres coins. Retourner le modèle. Retour à la vue entière.

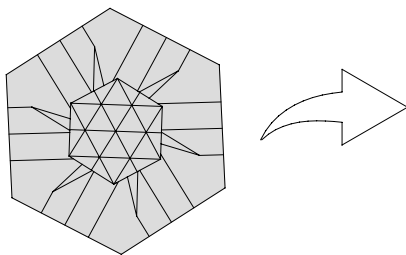

36. Pour le façonnage de l'étoile, seul l'hexagone central sera représenté par la suite.

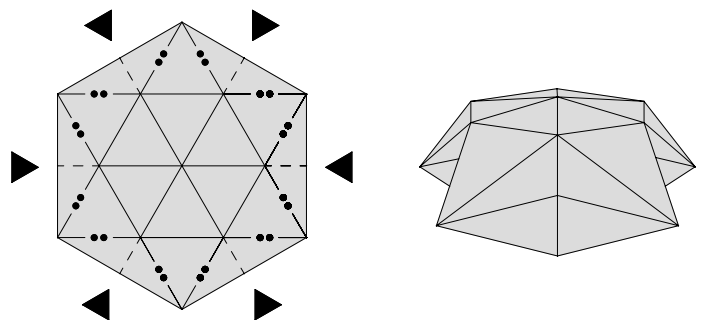

37. Soulever légèrement l'hexagone et créer l'étoile en enfonçant les zones indiquées. Vue de côté. Le couvercle est terminé.

b) Le fond de la boîte

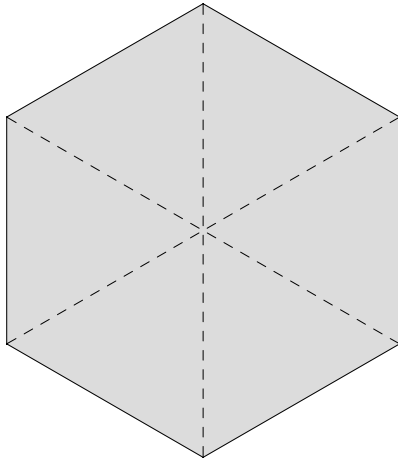

1. Marquer les trois diagonales puis retourner le modèle.

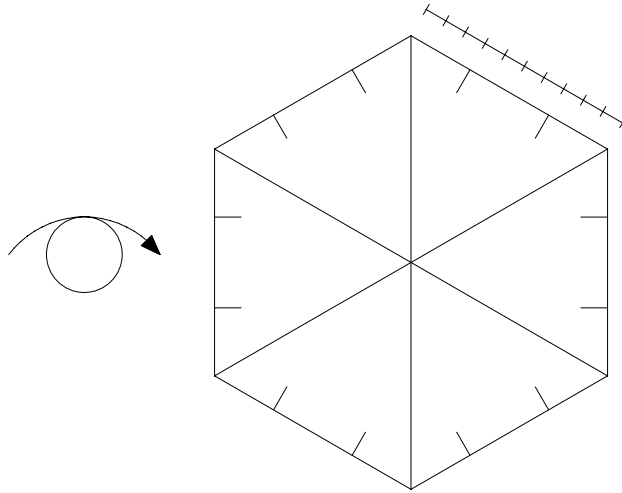

2. Marquer légèrement les 3/10 ème de chaque côté en partant des sommets.

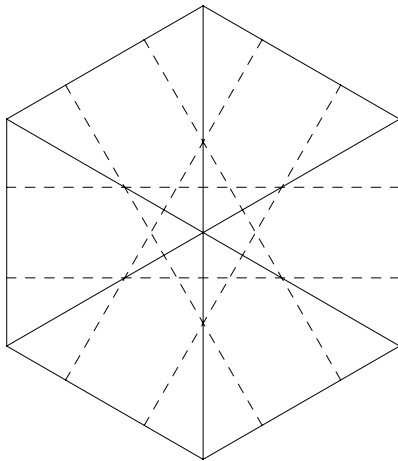

3. A l'aide de l'étape 2, marquer en vallée les six plis indiqués.

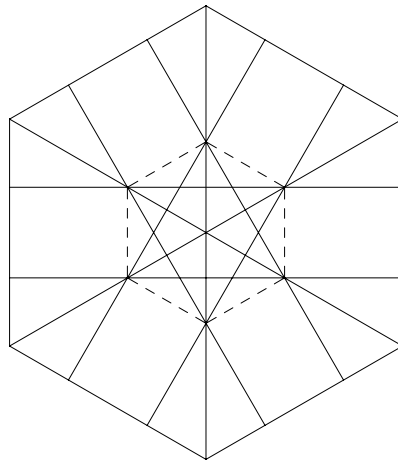

4. Marquer en vallée l'hexagone central.

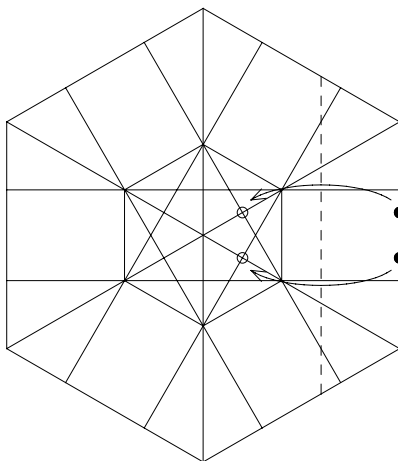

5. Plier en suivant les repères.

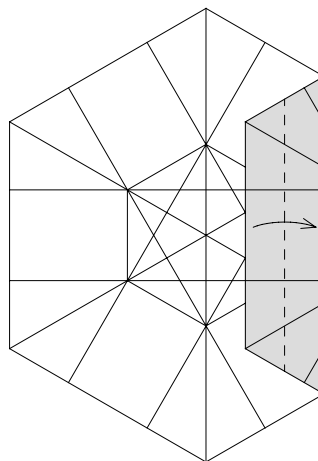

6. Replier le bord le long de l'hexagone central de l'étape 4.

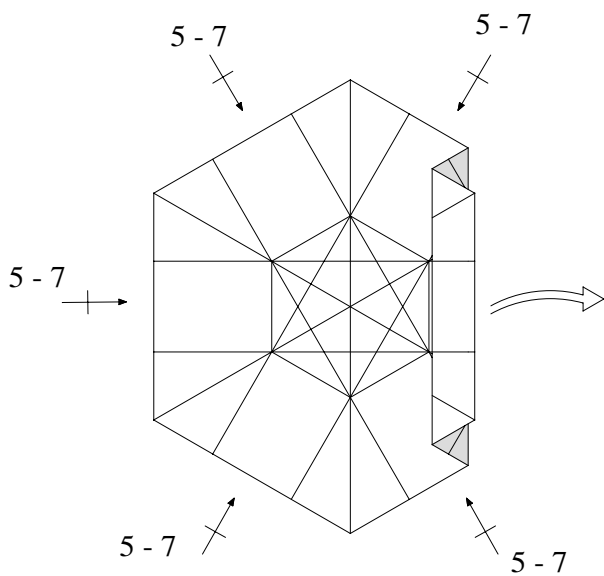

7. Déplier puis refaire les étapes 5 à 7 sur les cinq autres côtés.

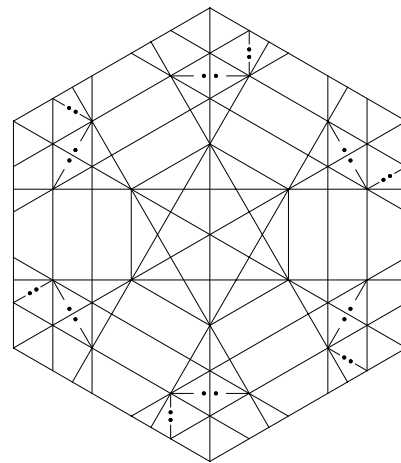

8. Marquer les douze plis montagne.

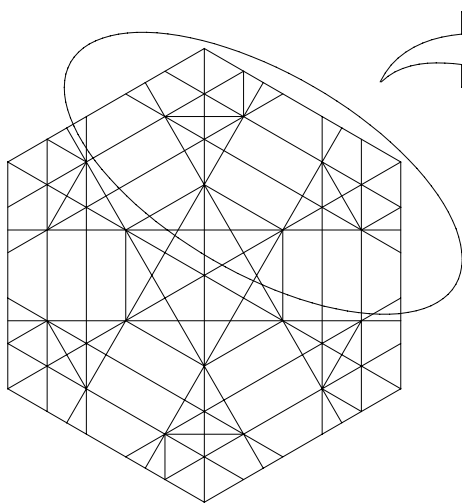

9. Zoom.

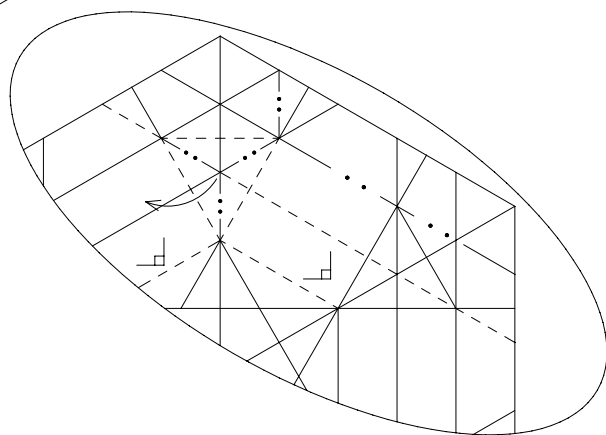

10. Les deux plis vallée de l'hexagone central permettent de relever les bords de la feuille à la verticale. Le centre du triangle s'enfonce vers l'avant.

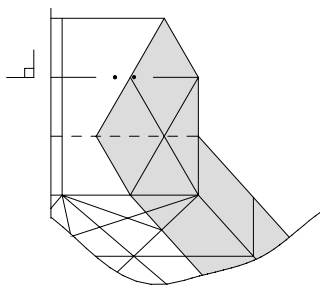

11. Plier en montagne à angle droit puis abaisser l'ensemble avec le pli vallée. Bien marquer les plis puis déplier les étapes 10 et 11.

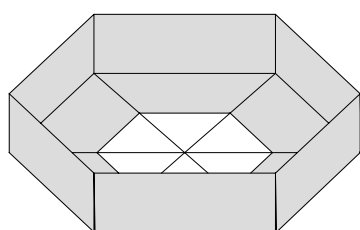
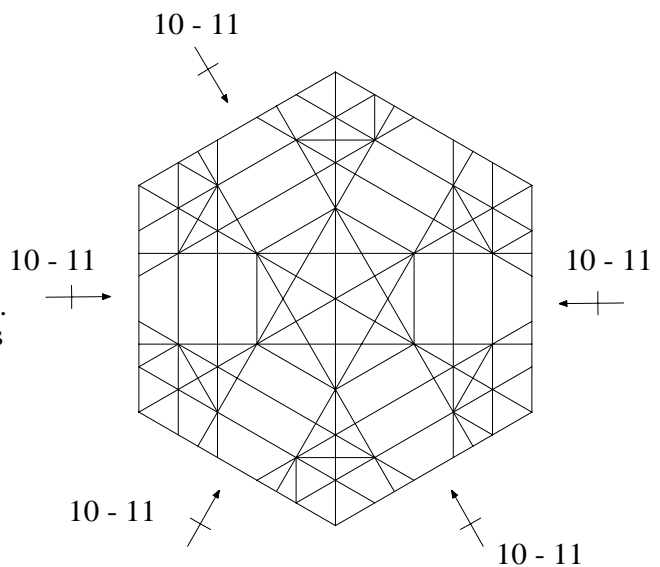

13. Vue agrandie. Le résultat.

12. Refaire une première fois, les étapes 10 et 11 sur les cinq autres côtés en dépliant à la fin de l'étape 11. Une fois tous les plis bien marqués, recommencer ces deux étapes sur les six côtés sans déplier.